

見積照会仕様書

お見積りご依頼時は、下表にお分かりになる箇所をご記入の上、FAXでお送りください。

各カスタマーセンターの
FAX番号は下記をご覧ください。



会社名

担当者名

TEL

FAX

E-mail

▶ 建屋状況

(A矢視)

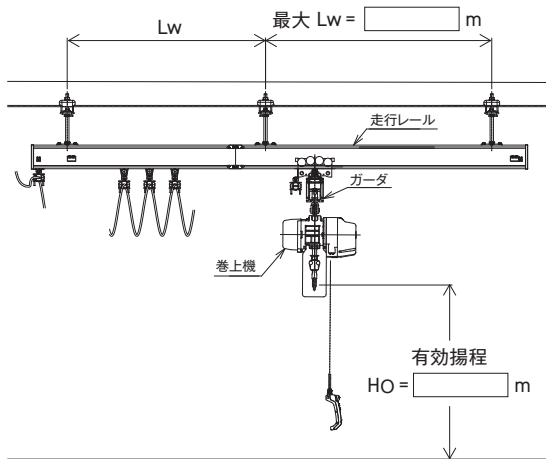

(B矢視)

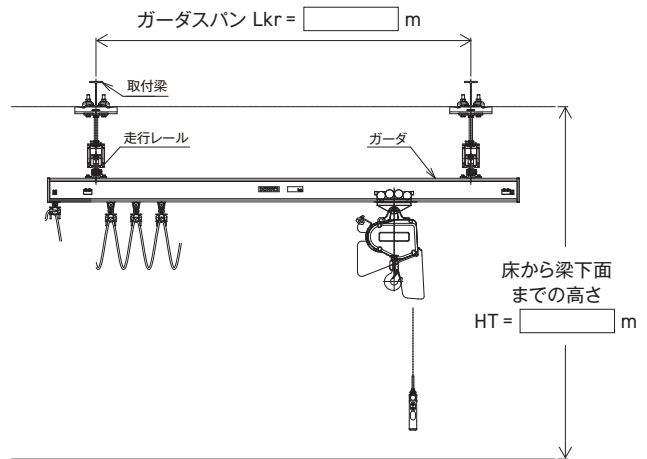

▶ 仕様諸元

定格荷重 [] kg
 電源電圧 単相100V 単相200V 三相200V 電源なし
 巻上機 []

取付梁の傾斜 傾斜なし 傾斜あり
 取付梁寸法 H(I)形鋼 梁寸法 []
 角形鋼 梁寸法 []

▶ クレーン仕様

クレーン種類 テルハ シングル/ダブルガーダクレーン
 ガーダ数 1基 2基 3基以上 : [] 基
 給電方法 ケーブル 導体内臓レール TDレール
 落下防止装置 巻上機 ガーダ 走行レール
 ショックアブソーバ 巻上機用トロリ ガーダ用トロリ
 その他 エレベーター用モジュール
 オプション 無線機システム PK
 ドライブユニット
 その他 []

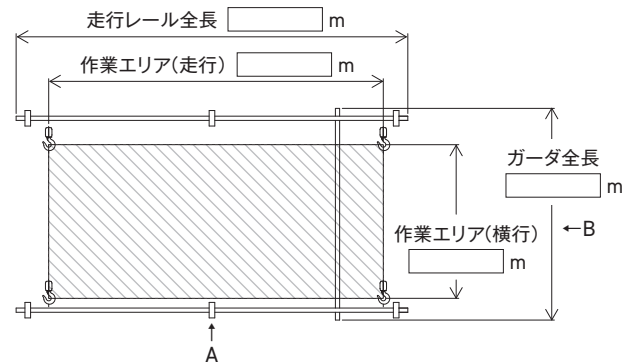

▶ 特記事項

右記のカスタマーセンターまでFAXでお送りください。



東部カスタマーセンター FAX. 0120-994-504
 西部カスタマーセンター(名古屋) FAX. 0120-929-966
 西部カスタマーセンター(大阪) FAX. 0120-959-499