

軽量・コンパクトサイズ、こだわりの専用設計

## キトー電気チェーンブロック

# EQ



キトーEQは、極めて完成度の高い製品だからこそ、業界で例のない保証を自信を持ってお届けいたします。

製品保証3年、  
昇降ブレーキ保証10年

保証の詳細については、製品に同梱されているオーナーズマニュアルをご覧ください。

- ▶ 2速インバータ
- ▶ 電子式オーバーロードリミッター
- ▶ フリクションクラッチ
- ▶ 上下限リミットスイッチ

標準装備



Cool Design and  
Intelligent Function



一歩先をいく、革新的なデザイン

2速インバータを標準装備

これからのデファクトスタンダード、それがキトーEQ

# De Facto Standard



キトー電気チェーンブロックEQは、コアである2速インバータの特性を最大限に活かし、制御設計のみならず、機械設計の細部に至るまで、キトーがこだわり抜いた専用設計。モータフレーム一体ボディの採用により、高機能のまま軽量・コンパクトサイズを実現しました。安全性に配慮し、電子式オーバーロードリミッター、フリクションクラッチ、上下限リミットスイッチを標準装備。ユニークな形状の押しボタンスイッチは、握りやすく、操作がしやすい軽量・コンパクトデザイン。一歩先をいく、革新的なデザインのキトーEQは、これからの電気チェーンブロックのデファクトスタンダードです。



キトーEQは、極めて完成度の高い製品だからこそ、  
業界で例のない保証を自信を持ってお届けいたします。



保証の詳細については、製品と同梱されているオーナーズマニュアルをご覧ください。



## 使いやすさを追求したインバータ専用設計

- ◎インバータによる緩起動、緩停止により、運転をスムーズに。さらに荷振れも軽減
- ◎インバータDC電源利用による操作電流の微弱化で安全性向上
- ◎電子サーマルによる異常温度上昇からのモータ保護

## 高頻度で長寿命、トータルコストで付加価値を提供

- ◎独自の冷却用外扇付きモータにより温度上昇を軽減
- ◎ギヤボックスはオイルバス方式
- ◎シンプル設計ながらM6等級を実現(一部製品を除く)

### CHメータ

- ◎起動回数と運転時間をLEDオペレータに表示、使用頻度にあった保守点検が可能

## 万一の事故を未然に防止する安全機構

### 電子式オーバーロードリミッター

- ◎インバータで過負荷を検知し、運転を即座に停止

### フリクションクラッチ

- ◎過負荷や地球つり等の異常荷重発生時に本体、ロードチェーンの破損を未然に防止

### 上下限リミットスイッチ

- ◎過巻上げ・巻下げ時に本体、ロードチェーンへのダメージを未然に防止

## 作業効率、操作性の向上

### 無負荷高速機能

- ◎無負荷から定格荷重の30%の範囲の荷重で高速の1.3倍速で巻上げ・巻下げが可能

### 非常停止ボタン付押しボタンスイッチ

- ◎押しボタンスイッチの非常停止ボタンを押すことで、手元でモータの回路を遮断
- ◎操作がしやすい人間工学に基づいたキトーオリジナルデザイン



## Contents

- キトー電気チェーンブロックEQ  
- 構造・特長
- EQ 標準仕様  
EQ 機種一覧表  
トロリの種類と特長  
- 電気トロリ(MR2Q)  
- プレントロリ(TSP)  
巻上下・横行速度  
- EQ  
- MR2Q
- 形式の見方  
標準バケット表  
供給システム
- スムーズな動きと操作性  
- 2速インバータ  
等級  
- ISO/JIS  
巻上電動機の定格
- EQ  
- 懸垂形[単体]  
EQM  
- 電気トロリ結合式
- EQSP  
- プレントロリ結合式  
サスペンションアイ/シタフック寸法
- 技術資料  
- 電気チェーンブロック(EQM)定格電流  
- 給電ケーブル許容長さ(EQ+MR2Q)  
- ストップパ  
- 横行レール(テルハ用)許容取付スパン  
- つり上げ荷重表
- 法的諸手続

# キトー電気チェーンブロックEQ 構造・特長

安全性、耐久性さらにメンテナンス性に配慮した構造です。

## 環境対策

欧州RoHS指令6物質を含む、キトー指定環境負荷15物質を使用していません。4ポールモータ、ドラムブレーキの採用により、運転、制動時の騒音を低減しています。

## 安全確実なブレーキ構造

ブルロータ式モータブレーキにより荷を確実に停止させます。

## 冷却ファンによる温度上昇軽減

冷却ファンからの風によりモータと制動抵抗の同時冷却。高頻度作業が可能です。

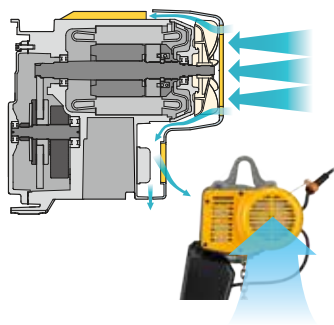

## 低騒音のギヤ機構

ヘリカルギヤの採用でギヤ音は一段と静かです。

## 耐久性に優れたチェーンバケット

プラスチック製と帆布に特殊加工を施した布製バケットを用意しています。

## ニッケルメッキチェーンの採用

強んで高い疲労強度のキトーオリジナルチェーンにニッケルメッキを施した、ニッケルメッキチェーンを標準装備。耐摩耗性に優れています。

## 世界が認める超強力ロードチェーン

ロードチェーンは長年の研究によって完成されたキトー独自の特殊合金鋼焼入れチェーンです。材料投入から完成まで全工程が完全自動の生産設備と高い品質管理のもとに生産され、表面は高い硬度で耐摩耗性を高め、芯部は強さとねばりを兼ね備え、バランスのとれた理想的な状態に処理されています。強度・耐久性・精度のすべてに優れています。

## 横ずれ防止フックラッチ付きフック (ベアリング入り)

下フックは万が一オーバーロードがかかっても徐々に変形するだけで、折れることはありません。また、横ずれしにくい切り込み入りフックラッチの採用により、フックラッチの耐久性が向上しました。

## 結合相手を選ばないサスペンションアイ

サスペンションアイの標準装備により、軽量レールをはじめとする様々な用途での活用が可能となりました。

## ツナギシク外付けボディ

サスペンションアイの脱着を容易にするため、ツナギシクをボディ外側に設置しています。



## アルミダイキャスト一体ボディ

ボディとモータフレームを一体化し、ボディ全体を強じんかつ小形化しました。

## 防塵・防噴流形ボディ (IP55)



## インバータ内蔵機能

CHメータ(カウンタ/アワー・メータ)機能により、起動回数と運転時間の把握が出来、使用頻度にあつた保守点検が可能です。また、過負荷を検知し、巻き上げ動作を停止する電子式OLL(オーバーロードリミッター)を標準装備しています。さらに、荷重状態を検知し、無負荷の場合には自動的に高速運転に切り替わる、無負荷高速機能を標準装備しています。

## ギヤボックス

オイルバス方式でオイルの潤滑効果による歯車の耐摩耗性向上と同時に冷却効果を高めています。

## フリクションクラッチ

キトーが開発した独特な過巻防止機構「フリクションクラッチ」が内蔵され、地球つり等の場合には、モータを空転させるユニークな構造です。



## 上下限リミットスイッチ

フリクションクラッチおよび電子式OLLとの三重安全機構。過巻上げ時と過巻下げ時に回路をしゃ断します。※非常用ですので常用はしないでください。



## 薄い、軽い、握りやすい新設計専用押しボタン

スイッチユニットの基板化により洗練された押しボタン。手元電圧はDC24V。長時間の操作でも疲労を低減します。※3点タイプと5点タイプを準備しております。

非常停止ボタンを標準装備



## 独特なクサリガイド機構

クサリガイド部分はキトー独特の機構で、ロードチェーンのスムーズな流れを実現します。



## キトー電気チェーンブロックEQ 標準仕様

定格荷重	125kg~980kg
電源	3相 200V (50/60Hz) 220V (60Hz)
操作電圧	DC 24V
定格	40/20% ED (30分/10分)
等級	980kg: M5 (ISO/JIS) 125~490kg: M6 (ISO/JIS)
モータ絶縁	B種
保護構造	本体: IP55 押しボタン: IP65
塗装色	KITO Yellow (マンセル7.2YR6.5/14.5相当)
操作方法	床上押しボタン操作 ◎単体手動トロリ式 ◎電気トロリ式
周囲温度	-20°C~+40°C
湿度	85%RH以下
騒音レベル	EQ 80dB以下 (Aスケール: 音源より1m離れた地点で測定) MR2Q 85dB以下 (Aスケール: 音源より1m離れた地点で測定)



## キトー電気チェーンブロックEQ 機種一覧表

機種	巻上速度	定格荷重 (kg)			
		125	250	490	980
懸垂形(単体) EQ		●	●	●	●
トロリ結合式 電気トロリ EQM	2速インバータ	●	●	●	●
トロリ結合式 プレントロリ EQSP		●	●	●	●

◎カタログ記載の各々の製品は、それぞれの使用目的に応じ、関連法規や規格に基づき機能や性能が設計されております。お客様の設備機械の一部として組み込む等、予期せざる目的に使用された場合、製品の性能・機能の保証はもとより、予期せざる使用に起因した事故につきましても責任は負いかねます。また、改造は絶対に行わないでください。  
◎製品の輸出をお考えの場合は、向け先に応じて諸規格、規制があるため、事前に当社にご相談ください。  
◎0.5t以上の電気チェーンブロックをトロリと組み合わせでクレーンとしてお使いになる場合は「クレーン等安全規則」の適用を受けます。詳細は11ページをご覧ください。

## トロリの種類と特長

### 電気トロリ(MR2Q)

ベアリング入りサイドローラ式なのでスムーズに横行し回転半径も小さく、性能は抜群です。  
(125kg~980kg)



2速インバータ形

### プレントロリ(TSP)

バンパーをもつ構造のためレール端末のストッパによるクルマの破損を防ぎます。  
荷物を手で押して横移動させるためのトロリで比較的軽作業に適しています。  
(125kg~980kg)



## 巻上下・横行速度

EQ	50/60Hz (m/s)			
	高速	低速	調整範囲	無負荷高速
125	0.283	0.0467	0.0467-0.283	0.368
250	0.167	0.0283	0.0283-0.167	0.217
490	0.127	0.0217	0.0217-0.127	0.165
980	0.118	0.0200	0.0200-0.118	0.153

MR2Q	50/60Hz (m/s)		
	高速	低速	調整範囲
125~980	0.400	0.0667	0.0667-0.400

# 形式の見方

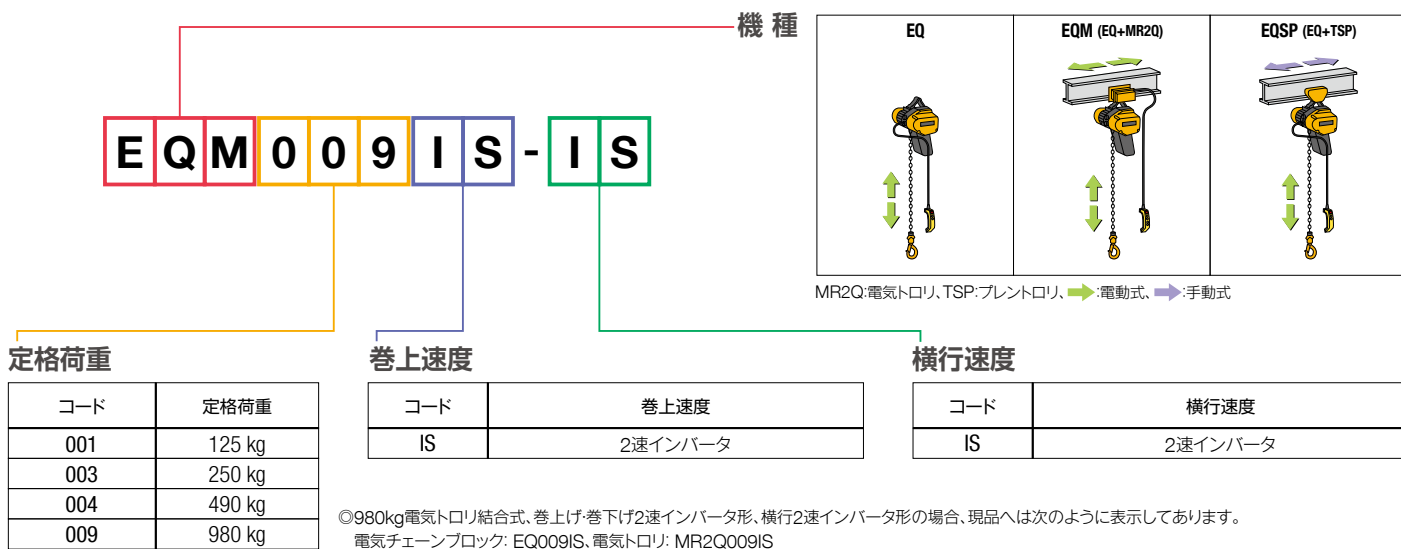

## 標準バケット表

### バケットの種類



プラスチック製



帆布製

形 式	基本 本体	～6m	6.1～15m
EQ001IS	C		
EQ003IS			
EQ004IS			
EQ009IS	D		-

◎EQ009ISは、6mまでの対応となります。

## キトー電気チェーンブロックEQ 供給システム

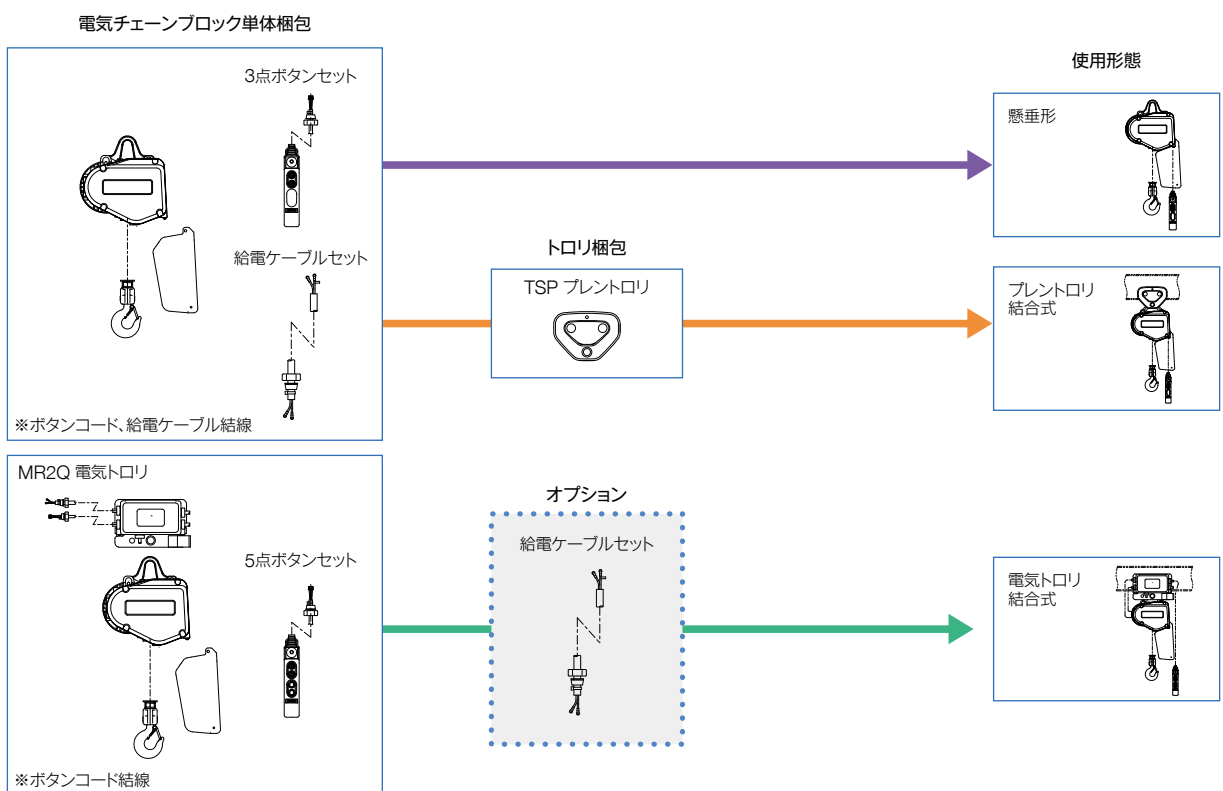

# スムーズな動きと操作性

巻上速度比較

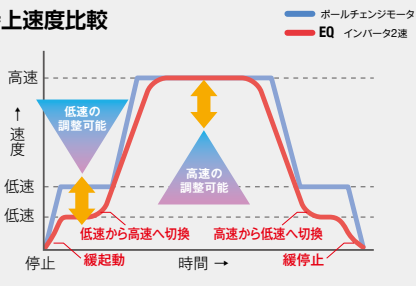

2速インバータ形は、ボールチェンジモータと比べて滑らかな動きで荷の振動を抑えることが可能です。

高速と低速の速度比が大きくとれるため、低速での緩起動・緩停止や位置決め精度が向上しスムーズな作業を実現します。巻上速度比は範囲内(6:1)であれば、任意に設定可能です。また横行速度比は標準で6:1、最大10:1まで調整可能です。

無負荷高速機能は、無負荷から定格荷重の30%の範囲の荷重で巻上げ・巻下げが高速の1.3倍速に自動的に切り替わります。本機能は出荷時は有効に設定されていますが、押しボタンで有効・無効の切替が可能です。



MR2Q形電気トロリの2速インバータ形では、速度変更に加え加減速時間を変更することが可能です。

横行加減速時間比較

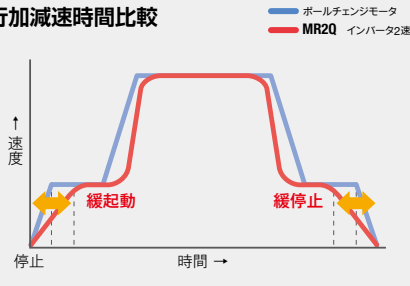

## キトー電気チェーンブロックEQ 等級

### ISO/JIS

*荷重状態		*総運転時間 (h)							
		200	400	800	1600	3200	6300	12500	25000
軽	定格荷重を加えられることは非常にまれで通常は軽い負荷が加えられる機構	—	—	M1	M2	M3	M4	M5	M6
中	定格荷重をかなり頻繁に加えられるが、通常は中程度の負荷が加えられる機構	—	M1	M2	M3	M4	M5	M6	—
重	定格荷重をかなり頻繁に加えられるが、通常は重い負荷が加えられる機構	M1	M2	M3	M4	M5	M6	—	—
超重	定格荷重を定期的に加えられる機構	M2	M3	M4	M5	M6	—	—	—

M6: 2速インバータ形(標準仕様)125kg~490kg  
M5: 2速インバータ形(標準仕様)980kg

◎等級の記号は、JIS B8815(ISO 4301-1)に準ずる。  
\*: 荷重状態および総運転時間は、歯車・軸受などの機械部分を対象としたもので、消耗部品はのぞく。

## 巻上げ電動機の定格

### 短時間定格:高速30分/低速10分

この定格は、連続運転が短時間に集中した場合を想定したもので、下記のサイクルで連続運転できる時間を示しています。

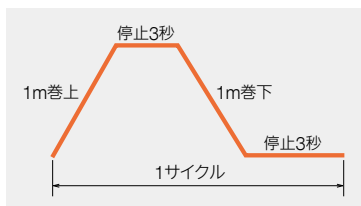

◎この時の荷重は、定格荷重としています。

### 反復定格 負荷時間率:60% 最大始動頻度:360回/時

この定格は、連続運転または長時間にわたって、繰り返された場合を想定したもので、負荷時間率(電動機の作動している割合)と最大始動頻度(1時間当たりの電動機の作動している回数)で表され下記のサイクルで連続運転できることを示しています。

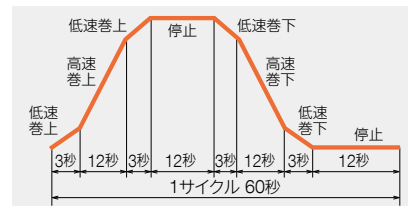

◎この時の荷重は、定格荷重の63%としています。

$\text{負荷時間率(\%)} = \frac{\text{電動機が作動している時間}}{\text{1サイクル60秒}} \times 100 = 60$ $\text{始動回数(c/h)} = \frac{\text{1時間は3600秒}}{\text{1サイクル60秒}} \times 6(\text{巻上・巻下}) = 360$	<p>左記のサイクルで 運転されない場合は、 右記の計算式で 負荷時間率・使用頻度を 計算してください。</p>	$\text{負荷時間率(\%)} = \frac{\text{最も使用の激しい1時間の作業で電動機に通電されている時間の合計(分)}}{\text{60分}} \times 100$ <p>使用頻度=最も使用の激しい1時間の始動回数</p>
---	--	---

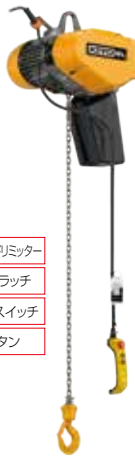

〔標準装備〕

- 電子式オーバーロードリミッター
- フリクションクラッチ
- 上下限リミットスイッチ
- 非常停止ボタン

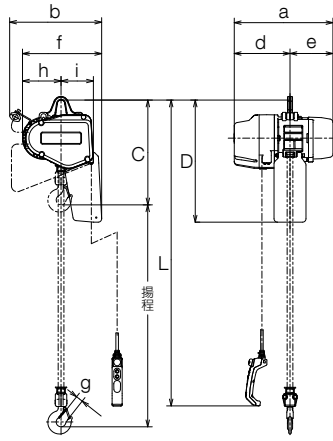

- 給電ケーブル標準仕様長さは10.0mです。
- 揚程(ロードチェーン)・押しボタンコード・給電ケーブルの長さは、それぞれ標準仕様以外の長さもご相談に応じます。
- ロードチェーンは焼入れチェーンのため継ぎたしができませんのでご注意ください。
- チェーンバケットは、プラスチック製バケットまたは帆布製バケットをご用意しています。「標準バケット揚程表」(6ページ)をご参照ください。
- 押しボタンスイッチには、非常停止ボタンが標準装備されています。非常停止ボタンを押すことにより、モータの回路を手元で遮断することができます。
- 標準揚程以外では、125~490kgは6m~15mまで1m単位、980kgは6mでお受けいたします。上記以外の場合は、別途お問い合わせください。

### 諸元

定格荷重 (kg)	形式	基本本体	標準揚程 (m)	押しボタンコード長さ :L(m)	巻上モータ		巻上速度 (m/s)			ロードチェーン線径×掛数 (mm)	等級	試験荷重 (t)	質量 (kg)	揚程1m増し増加質量 (kg)
					出力 (kW)	反復定格 (%ED)	50/60Hz							
							高速	低速	無負荷高速					
125	EQ001IS	C	4	3.5	0.5	40/20	0.283	0.0467	0.368	φ5.6x1	M6	156kg	31	0.71
250	EQ003IS				0.167		0.0283	0.217	313kg					
490	EQ004IS				0.75		0.127	0.0217	0.165			613kg		
980	EQ009IS	D			1.5		0.118	0.0200	0.153	φ7.1x1	M5	1.23	43	1.14

●質量は、揚程4mの場合です。

### 寸法 (mm)

定格荷重 (kg)	形式	フック間最小距離 :C	D	a	b	d	e	f	g	h	i
125	EQ001IS	395	485	417	367	230	187	298	27	137	128
250	EQ003IS										
490	EQ004IS										
980	EQ009IS	465	535	433	403	245	188	332	31	154	142



〔標準装備〕

- 電子式オーバーロードリミッター
- フリクションクラッチ
- 上下限リミットスイッチ
- 非常停止ボタン

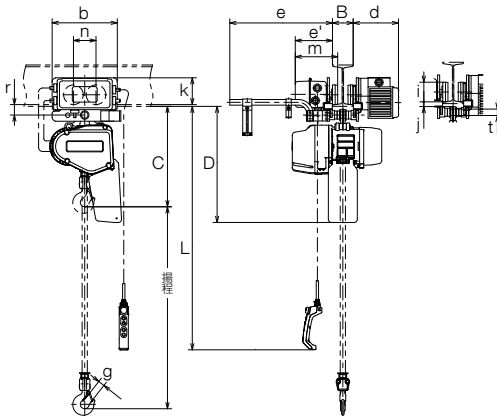

- 給電ケーブルはついておりません。給電方式に応じご相談ください。
- 揚程(ロードチェーン)・押しボタンコード・給電ケーブルの長さは、それぞれ標準仕様以外の長さもご相談に応じます。
- ロードチェーンは焼入れチェーンのため継ぎたしができませんのでご注意ください。
- チェーンバケットは、プラスチック製バケットまたは帆布製バケットをご用意しています。「標準バケット揚程表」(6ページ)をご参照ください。
- 押しボタンスイッチには、非常停止ボタンが標準装備されています。非常停止ボタンを押すことにより、モータの回路を手元で遮断することができます。
- 同一レールに複数台使用で互いに衝突の可能性がある場合は、緩衝用バンパーが必要となります。
- 標準揚程以外では、125~490kgは6m~15mまで1m単位、980kgは6mでお受けいたします。上記以外の場合は、別途お問い合わせください。

### 諸元

定格荷重 (kg)	形式	基本本体	標準揚程 (m)	押しボタンコード長さ :L(m)	EQ		MR2Q			ロードチェーン線径×掛数 (mm)	等級	横行モータ三相200V		適用レール幅 :B (mm)	最小回転半径 (mm)	試験荷重 (t)	質量 (kg)	揚程1m増し増加質量 (kg)		
					出力 (kW)	反復定格 (%ED)	巻上速度 (m/s)					出力 (kW)	反復定格 (%ED)						横行速度 (m/s)	
							高速	低速	無負荷高速											高速
125	EQM001IS-IS	C	4	3.5	0.5	40/20	0.283	0.0467	0.368	φ5.6x1	M6	0.4	27/13	0.400	0.0667	[75]・100 125・150	[3500]	156kg	64	0.71
250	EQM003IS-IS				0.167		0.0283	0.217	313kg											
490	EQM004IS-IS				0.75		0.127	0.0217	0.165									613kg		
980	EQM009IS-IS	D			1.5		0.118	0.0200	0.153	φ7.1x1	M5					1.23	76	1.14		

●質量は、揚程4mの場合です。●適用レール巾[ ]内数値の場合は、最小回転半径が[ ]の数値となりますのでご注意ください。

### 寸法 (mm)

定格荷重 (kg)	形式	レール下面から下フックまでの距離 :C	D	b	d	e	e'	g	i	j	k	m	n	r	t
125	EQM001IS-IS	420	515	315	220	515	179	27	95	27	130	205	109	51	31
250	EQM003IS-IS														
490	EQM004IS-IS														
980	EQM009IS-IS	490	565					31		22					



# EQSP プレントリ 結合式



- 【標準装備】
- 電子式オーバーロードリミッター
  - フリクションクラッチ
  - 上下限リミットスイッチ
  - 非常停止ボタン

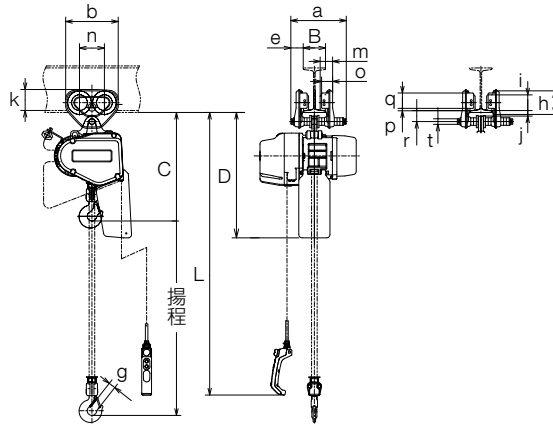

- 給電ケーブル標準仕様長さは10.0mです。
- 揚程(ロードチェーン・押しボタンコード・給電ケーブルの長さは、それぞれ標準仕様以外の長さもご相談に応じます。
- ロードチェーンは焼入れチェーンのため継ぎたしができませんのでご注意ください。
- チェーンバケットは、プラスチック製バケットまたは帆布製バケットをご用意しています。「標準バケット揚程表」(6ページ)をご参照ください。
- 押しボタンスイッチには、非常停止ボタンが標準装備されています。非常停止ボタンを押すことにより、モータの回路を手元で遮断することができます。
- 標準揚程以外では、125~490kgは6m~15mまで1m単位、980kgは6mでお受けいたします。上記以外の場合は、別途お問い合わせください。

## EQSP 諸元

定格荷重 (kg)	形式	基本本体	標準揚程 (m)	押しボタンコード長さ:L(m)	巻上モータ		EQ			ロードチェーン線径×掛数 (mm)	等級	EQSP		試験荷重 (t)	質量 (kg)	揚程1m増加質量 (kg)
					出力 (kW)	反復定格 (%ED)	巻上速度 (m/s)					適用レール幅 :B (mm)	最小回転半径 (mm)			
							高速	低速	無負荷高速							
125	EQSP001IS				0.5		0.283	0.0467	0.368				156kg	35		
250	EQSP003IS	C					0.167	0.0283	0.217	φ5.6x1	M6	[50]・75-100	1100	313kg	0.71	
490	EQSP004IS		4	3.5	0.75	40/20	0.127	0.0217	0.165					613kg	37	
980	EQSP009IS	D			1.5		0.118	0.0200	0.153	φ7.1x1	M5	75-100-125	1300	1.23	50	1.14

●質量は、揚程4mの場合です。●適用レール幅 [ ]内数値の場合は、直線レールのみでご使用ください。

## EQSP 寸法(mm)

定格荷重 (kg)	形式	レール下面から下フックまでの距離C	D	a	b	e	g	h	i	j	k	m	n	o	p	q	r	t
125	EQSP001IS	415																
250	EQSP003IS		505	204	182	46	27	82	60	19	76	47.5	84	42	10	54	38	22
490	EQSP004IS	430																
980	EQSP009IS	490	565	249	236	56	31	106	71	25	95	56	112	50		69	50	25

## サスペンションアイ/シタフック寸法(mm)

定格荷重 (kg)	形式	サスペンションアイ								シタフック	シタフック							
		a	b	R	i	k	j	m	n			D	g	h	f	e	c	
125	EQ001IS																	
250	EQ003IS	139.6	67.5		16.5	8	12.2	16	16	33								
490	EQ004IS																	
980	EQ009IS	153.6	71		12.3				22	34								

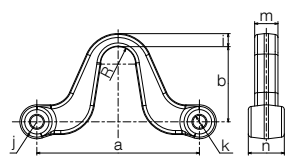

## 電気チェーンブロック(EQM)定格電流

### 巻上用

形式	モータ出力 (kW)	定格電流 (A)	
		200-220 V	
		50Hz	60Hz
EQ001IS	0.5	5.1	
EQ003IS			
EQ004IS	0.75	6.3	
EQ009IS	1.5	10.5	

◎400V級につきましては、別途お問い合わせください。

### 横行用

モータ出力 (kW)	定格電流 (A)	
	200-220 V	
	50Hz	60Hz
0.4	3.0	

## 給電ケーブル許容長さ (EQ + MR2Q)

標準仕様の給電ケーブル許容長さとは次の表を参照ください。記載のサイズ以外のケーブルを使用する場合は、右記の式によりケーブル長さを決めてください。

$$\text{許容長さ (m)} = \frac{1000}{30.8} \times \frac{\text{芯線1本の断面積 (mm}^2\text{)} \times \text{定格電圧 (V)} \times 0.02}{\text{定格電流 (A)}}$$

形式	ケーブルサイズ (mm <sup>2</sup> )	EQ単体		ケーブルサイズ (mm <sup>2</sup> )	EQM結合	
		許容長さ (m)			許容長さ (m)	
		200-220 V			200-220 V	
		50Hz	60Hz		50Hz	60Hz
EQ001IS	1.25 (2)	31 (50)		2 (3.5)	32 (85)	
EQ003IS						
EQ004IS		25 (41)			27 (48)	
EQ009IS		15 (24)			19 (33)	

◎( )内の数値は、標準サイズの1段上のサイズを示します。  
◎400V級につきましては、別途お問い合わせください。

## ストッパ

レールの端には、必ずトルリ脱逸防止用ストッパを取り付けてください。なお、取付位置は現物に合わせてお決めください。

定格荷重	~980kg			
ビーム幅	100	125	150	175
素材寸法	L-50x50x6	L-50x50x6	L-65x65x8	L-75x75x9
H	80	80	80	80
E	50	50	65	75
F	40		50	50
G	50	30	35	40
C	30	30	35	40
K	65	t2+50	t2+50	t2+50
d	ø14	ø14	ø14	ø14
ボルトサイズ	M12x50x50	M12x55x55	M12x55x55	M12x60x60

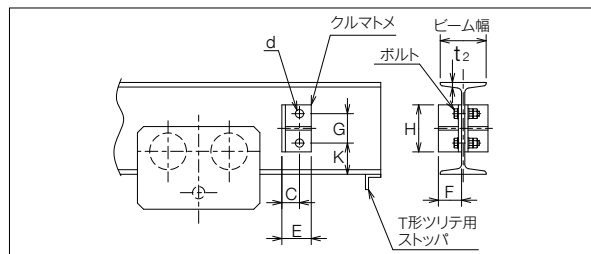

## 横行レール(テルハ用)許容取付スパン

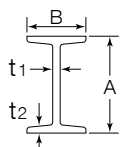

Iビームを使用する場合、スパンと荷重の関係から、下表の様になります。定格荷重にあわせてお選びください。(たわみは1/1000以内で計算したものです)◎1/2t以上のテルハはクレーンとなり、右記に述べるような法的手続きが必要となります。

(m)

Iビームの寸法 (mm)				定格荷重			
巾: B	高さ: A	t1	t2	125kg	250kg	490kg	980kg
100	200	7	10	6.0	6.0	6.0	4.6
		7.5	12.5	8.6	8.6	8.6	6.7
125	250	10	19	11.2	11.2	11.2	8.2
		8	13	10.2	10.2	10.2	9.0
		10	18.5	11.6	11.6	11.6	10.2
150	300	11.5	22	11.6	11.6	11.6	11.2
		9	15	11.2	11.2	11.2	9.4
	350	12	24	*	*	*	11.6
		10	18	11.6	11.6	11.6	11.0
175	400	12.5	25				
		11	20	*	*	*	11.6
		13	26				

◎上記以外のIビームサイズについては別途お問い合わせください。  
※ビーム下面と巻上機用ソリカナグとの隙間が狭くなりEQMには適しません。

## つり上げ荷重表

定格荷重 (kg)	125	250	490	980
つり上げ荷重 (kg)	126	251	491	981

◎上記数値は電気チェーンブロックEQの場合です。

## 法的諸手続

クレーンとは動力を用いて荷をつり上げ、これを水平に運搬することを目的とする機械装置のことをいいます。  
 つり上げ荷重0.5t以上のクレーンは、下記の法的な手続が必要です。

クレーンを設置する場合は、クレーン等安全規則によって製造許可・設置届・設置報告書等の（注）つり上げ荷重=定格荷重+フック・クラブ・バケット等のつり具の荷重をいう。手続と設置後の点検が義務づけられています。

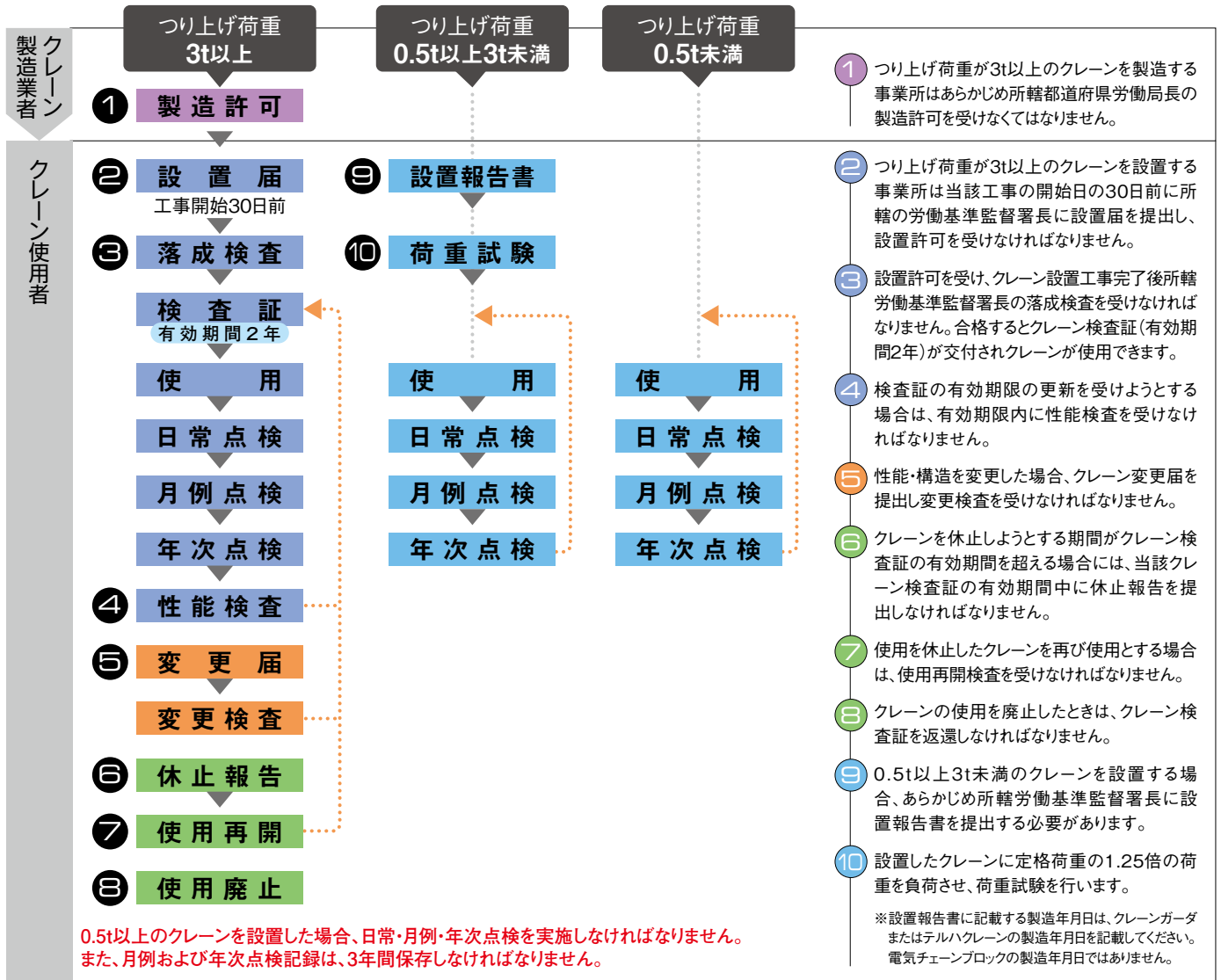

ジブクレーンにおいて0.5t以上の電動巻上機を使用する場合、クレーン構造規格第27条により「過負荷防止装置」または「過負荷を防止するための装置」が必要となります。

## クレーンの運転および玉掛作業に関する諸規則

クレーンの運転または、玉掛の業務にたずさわる作業者は、それぞれ定められた資格を持っていないとできませんのでご注意ください。

項目		つり上げ荷重	0.5t未満	0.5t以上1t未満	1t以上5t未満	5t以上
クレーン運転者の資格	機上運転式クレーン 無線操作式クレーン	適用除外		クレーン運転の業務に係る特別の教育 (クレーン則第21条)		クレーン・デリック運転士免許 (クレーン則第22条)
	床上運転式クレーン					床上運転式クレーンに限定した クレーン・デリック運転士免許 (クレーン則第224条の4)
	床上操作式クレーン					床上操作式クレーン 技能講習 (クレーン則第22条)
玉掛作業者の資格			玉掛の業務に係る特別の教育 (クレーン則第222条)	玉掛技能講習 (クレーン則第221条)		

## KITOは、クレーンの一貫メーカーです。

クレーンは、荷役運搬設備の中で最も多く使用され、産業界における作業能率の向上と経済性の追及の担い手となっています。キトーは、あらゆる作業目的にあったクレーンを設計・製作・工事さらにアフターサービスにいたるまで一貫してお受けするクレーンのトップメーカーです。荷役運搬のことなら、まずクレーン一貫メーカー「キトー」にご相談ください。

©詳しくは、キトークレーン専用カタログをご参照ください。



北海道

大栄電機株式会社	函館市海岸町17-21	0138-42-1594
株式会社伊藤機械製作所	札幌市東区東雁来5条1-3-28	011-784-3633
㈲マルエス	札幌市白石区米里3条1-11-20	011-827-1335
㈲水野電機	旭川市六条通15-1-56	0166-23-4562
㈲竹内電機商会	旭川市永山8条1-1-11	0166-24-7799
㈲坂野電機工業所	北見市北6条西6-4	0157-23-7561
㈲エステテクノス 春採工場	釧路市春採8-4-18	0154-92-3000

東北

㈲山内電機商会	会津若松市七日町11-4	0242-22-5777
㈲須賀電機	仙台市宮城野区扇町5-9-20	022-232-5404
㈲ムトー電機	石巻市山下町2-5-1	0225-95-4433
㈲インタストリー白井	須賀川市森宿字館の下27-1	0248-72-7100
㈲佐々木電機本店 技術センター	盛岡市津志田町11-1-50	0196-36-3268
㈲八戸鉄工所	八戸市大字河原木字北沼15-7	0178-28-3830
㈲穴山電機工業所	秋田市土崎港中央2-9-28	0188-45-1434
㈲朝倉電機	山形市北町1-4-1	0236-81-7327
㈲ニッタイ	奥州市水沢佐倉河字中ノ町3	0197-24-4414

関東

三幸㈱	日立市助川町2824-35 日立中央流通団地内	0294-23-8553
東興機械工業㈱	那珂郡東海村大字村松263-6	029-282-1434
㈲エム・エム・ユーサービス	結城市大字結城12127-1	0296-32-3120
㈲シイネクレンテックニカル	土浦市板谷1-710-38	029-831-2792
㈲石原電工社	神栖市木崎1385-125	0299-94-2577
㈲鈴木電気商会	宇都宮市白沢町659-3	028-678-2104
中山電機㈱	高崎市木本町1019	0273-22-6156
㈲笠井電機(高崎出張所)	高崎市新保町198	0273-52-7117
㈲笠井電機(館林出張所)	館林市富士原町富士西1182-1	0276-74-5417
㈲光電気	沼田市高橋場町4640-5	0278-23-3912
㈲奈良電器	熊谷市問屋町3-4-19	048-524-5566
㈲笠井電機	鴻巣市大字宮前599-2	048-596-1771
㈲三幸クレーン	日高市大字旭ヶ丘507-3	042-978-9635
㈲三幸ホスト	板橋区四葉2-28-14	03-5383-3251
㈲根本電機工業	墨田区亀沢4-20-8	03-3623-5512
㈲福田電機工業	大田区森東1-15-8	03-3762-6871
㈲伊藤電機工業所	江戸川区篠崎町7-23-17	03-3679-2235
㈲裕エンジニアリングサービス	府中市新町2-47-9	042-369-8086
富士サービス工業㈱	小平市小川東町5-16-8 共同組合テクノイト小平ビル	042-345-1800
㈲西東京クレーンワナベ	八王子市元八王子町3-2972-8	0426-63-4579
㈲藤原電機製作所	町田市相模町737	042-703-5997
小松電機工業㈱	千葉市花見川区千種町49-13 千葉市工業センター	043-259-4559
㈲伊藤電機工業所(千葉工場)	千葉市花見川区三谷町116	043-259-9041
㈲天昌電機社	君津市人見1181	0439-55-5512
㈲天昌電機社(市原事業所)	市原市出津西1-2-44	0436-23-1088
㈲天昌電機社(千葉事業所)	千葉市花見川区宇都谷町1501-3	043-215-0311
㈲長誠クレーンサービス	富津市岩瀬1377-1	0439-29-5621
㈲森電機製作所(市原工場)	市原市姉崎971-4	0436-26-5103
㈲根本電機工業(千葉工場)	長生郡長柄町山之郷483-21	0475-35-2218
㈲日興工機	川崎市川崎区小川町19-1	044-211-0331
㈲フチベ電機工業	川崎市中原区北谷町95-43	044-542-5595
浪速産業㈱	横浜市金沢区福浦2-1-17	045-791-5651
㈲斉藤エンジニアリング	厚木市長谷1391-17	046-250-3787

甲信越

㈲大和電機工業	新潟市東区豊2-3-30	025-273-7177
㈲機器新潟サービス	新潟市西区新田516-2	025-262-0050
㈲イートラスト	長岡市北陽1-53-54	0258-21-2539
㈲サトーメック	上越市安江297-1	0255-43-2469
㈲竹村電機	長野市南長池449	026-241-4112
中村ジャッキ	松本市神林3939-1	0263-26-8863
㈲芝野電機	岡谷市本町4-1-16	0266-22-2086
㈲遠山電機サービス	甲府市住吉2-6-16	055-235-0032

©KITO、キトーは、株式会社キトーの登録商標です。

©カタログ記載の各々の製品は、それぞれの使用目的に応じ、関連法規や規格に基づき機能や性能が設計されております。お客様の設備機械の一部として組み込む等、予期せざる目的に使用された場合、製品の性能・機能の保証はもとより、予期せざる使用に起因した事故につきましても責任は負いかねます。また、改造は絶対に行わないでください。◎特殊な用途でご使用の場合には、予め当社にご確認ください。◎製品の輸出をお考えの場合は、向け先に応じて諸規格、規制があるため、事前に当社にご相談ください。◎本カタログに掲載されているものすべて(製品特許、商標、写真、デザイン、コピー、イラストなど)の無断転載、複製、転用を禁じます。◎本カタログ仕様は予告なしに一部変更する場合があります。

KITO® 株式会社キトー

本社工場 〒409-3853 山梨県中巨摩郡昭和町築地新居2000  
 東京本社 〒163-0809 東京都新宿区西新宿2-4-1 新宿NSビル9F

東部カスタマーセンター  
 TEL:0120-994-404

西部カスタマーセンター(名古屋)  
 TEL:0120-929-965

西部カスタマーセンター(大阪)  
 TEL:0120-959-488

kito.co.jp

お客様相談センター 技術相談・点検/修理相談窓口



TEL:0120-988-558 FAX:0120-988-228

https://www.kito.co.jp/contact/

◎受付時間 9:00~16:00(土・日・祝日を除く)

東海

㈲田中工機	富士市依田橋字江堀310-3	0545-32-2173
駿河工機	静岡市清水区七ツ新屋513-1	054-345-2906
㈲KDK	浜松市中区西丘町1013	053-438-2330
田中クレーンサービス	豊橋市飯村南2-19-13	0532-61-6705
神星電機㈱	刈谷市丸田町3-21	0566-21-1714
東海ホイスト工業㈱	大府市一屋町三丁目122	0562-48-2191
㈲名古屋ホイスト工業所	名古屋市天白区笹原町307番地A	052-846-2620
㈲後藤電機製作所	一宮市光明寺字南方11-1	0586-51-8861
シノバエンジニアリング㈱	稲沢市附島町西浦29-1	0587-35-2400
正栄電機㈱	恵那市長島町永田307番地136	0573-26-2324
㈲ホクテック	四日市市平町19-8	0593-65-6226
㈲オザワ	津市久居明神町1490-17	0592-56-4679

北陸

㈲森山電機製作所	富山市今木町1-1	0764-41-2856
㈲金沢ホイスト	白山市平松町329-22	0762-76-4646
㈲中庄機工	越前市広瀬町131-20-2	0778-23-0086

近畿

㈲彦根電機製作所	彦根市大藪町20-22	0749-22-1654
㈲明阪ホイストサービス	枚方市津田北町2-34-12	072-858-2373
㈲白崎電工	門真市松生町3-4	06-6908-2812
安治川電機工業㈱	大阪市西区九条南2-28-13	06-6582-5173
㈲サンセイエンジニアリング	大阪府城東区中浜1-11-25	06-6965-6651
㈲共立電機製作所	東大阪市菱江3-11-31	0729-61-4690
㈲共栄エンジニアリング	交野市倉治3-27-6	072-892-8660
㈲浜田電機工	泉南市信達市場396-2	072-84-5773
㈲前田電機工業所	和歌山市東紺屋町21	0734-24-4404
㈲ハマヤエンジニアリング	伊丹市中西野2-200	072-775-1588
㈲阿江電機	西脇市小坂町37-72	0795-22-7394
㈲大畑電機	穴栗市山崎町庄能406	0790-62-2049
㈲ニッポンジャパン㈱	久世郡久御山町野村東291-2	075-200-1233

中国

東洋電工事業㈱	岡山市南区浦安南町565-1	086-263-0114
㈲田工業所	津山市高野本郷858	0868-26-2620
西村電機工業㈲	鳥取市古海505	0857-29-5556
㈲ハマ電機	出雲市天神町188-1	0853-22-7226
橋高工業㈱	福山市津之郷町大字津之郷2-1	084-951-2828
中松電機工業㈱	広島市南区宇品神田4-9-19	082-254-1222
中平電機工業㈱	東広島市安芸津町風早3164-4	0846-45-2832
前田物産㈱	岩国市昭和町1-14-5	0827-22-4579
二葉電工㈱	周南市大字栗屋766	0834-25-1065
三島工業㈱	宇部市大字妻崎岡野719-3	0836-41-7358
㈲クレーンメンテック(下関営業所)	下関市彦島角倉町1-9-7	0832-67-8831

四国

丸昌㈱	高松市多肥上町2048-8	087-888-0880
㈲上田電機	高知市瀬戸2-13-43	088-841-1709
佐藤電機工業所	新居浜市秋生443-1	0897-41-5025
㈲近藤電機	松山市土居町330	089-973-2888
大久保産業㈱	徳島市昭和町8-8	088-677-3329

九州

㈲クレーンメンテック	北九州市小倉北区西港町63-3	093-561-1454
㈲田中電機製作所	福岡市博多区吉塚8-7-35	092-621-8614
共栄電機	多門市北多門大字小侍2010-3	0952-75-6602
㈲興電舎(大分支店)	大分市三佐6-2-68	0975-21-6190
㈲知花機械工業	宮崎市下北方町台木719	0985-24-2020
㈲協立電機製作所	鹿児島市七ツ島1-3-5	099-262-1661
㈲日昇エンジニアサービス	浦添市勢理客4-9-17	098-879-1035
エレテック㈱	佐世保市柚木元町2673-10	0956-41-6717
㈲クラフト電機工業(熊本営業所)	鹿本郡植木町滝水73-1 植木ビル3階25号	096-327-9808
機電サービス(合)	長崎市小江町2734番86	095-841-7957

取扱店



2024.11(A.H)